

BAU NOVITÀ 2023



HÖRMANN

Pensiamo in verde.

Hörmann vuole dare il buon esempio. In tutti gli stabilimenti di produzione europei copriamo il nostro fabbisogno energetico al 100 % con elettricità verde. Insieme al sistema di gestione dell'energia intelligente e certificato, all'utilizzo di carta riciclata, e all'upcycling degli imballaggi nonché al ricircolo dei materiali riciclabili, ogni anno vengono risparmiate oltre 75000 tonnellate di CO₂. Inoltre compensiamo di serie le restanti emissioni per la produzione dei nostri prodotti per l'edilizia residenziale con la promozione di progetti per le energie rinnovabili, la protezione delle foreste e la riforestazione in collaborazione con ClimatePartner.



Tutte le informazioni e diversi video sono reperibili all'indirizzo www.hormann.it/lazienda/ambiente

Esclusiva Hörmann

AGIAMO IN VERDE. La base della nostra strategia di tutela del clima è il calcolo annuale del bilancio di CO₂ dei nostri siti inclusi i prodotti realizzati in essi. Inoltre riduciamo da anni le nostre emissioni ovunque sia possibile. In questo modo riduciamo la nostra impronta di CO₂ attraverso numerose misure grandi e piccole. Compensiamo le emissioni di CO₂ rimanenti con progetti di tutela del clima. Siamo così i primi e gli unici produttori di componenti per l'edilizia ad offrire portoni da garage, porte d'ingresso e porte per interni a zero emissioni di CO₂.



Di serie

Per tutti i portoni da garage, le motorizzazioni, le porte d'ingresso, le porte per interni, i telai in acciaio, le porte in acciaio per gli edifici residenziali e le soluzioni per il deposito



ClimatePartner
Prodotto certificato
climate-id.com/XNEBK



CO₂
misurare
ridurre
contribuire





PORTONI DA GARAGE,
MOTORIZZAZIONI
PORTE D'INGRESSO
PORTE PER INTERNI
PORTE IN ACCIAIO*,
TELAJ IN ACCIAIO
SOLUZIONI PER IL DEPOSITO

Di serie a zero
emissioni
di CO₂

* Per l'edilizia residenziale

Portoni sezionali da garage

Moderni, naturali, dall'aspetto identico



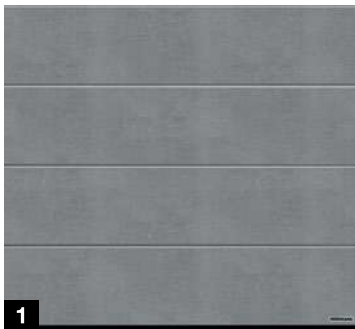

Disponibile dal 01.06.2023

FINITURE CON ASPETTO ABBINATO DURAGRAIN

Aspetti moderni dei portoni elegantemente combinati con porte d'ingresso in alluminio

- Cinque esclusive finiture per richieste di progettazione esigenti
- Con aspetto abbinato alle porte d'ingresso in alluminio ThermoSafe Decoral
- Bell'aspetto del portone di lunga durata grazie alla verniciatura finale Duragrain
- Disponibile per portoni sezionali da garage LPU 42 con greca L



Duragrain

estremamente resistente ai graffi



Aspetto identico

con porte d'ingresso ThermoSafe Decoral

- 1 Cemento
- 2 Rusty Patina
- 3 Legno di fienile
- 4 Legno di fienile grigio
- 5 Quercia selvatica

Portoni sezionali da garage

Individuali, esclusivi, armoniosi



Disponibile dal 01.06.2023

FINITURE DURAGRAIN DALL'ASPETTO IDENTICO FIN NEI DETTAGLI

Aspetto armonico del portone grazie alla stampa decorativa

- Cartella compensatrice architrave **1** di serie nella finitura dell'elemento portone
- Rivestimenti dei telai dall'aspetto identico, opzionali **2** o kit telaio a cartelle
- Disponibile per portoni sezionali da garage LPU 42 con greca L e superficie Duragrain

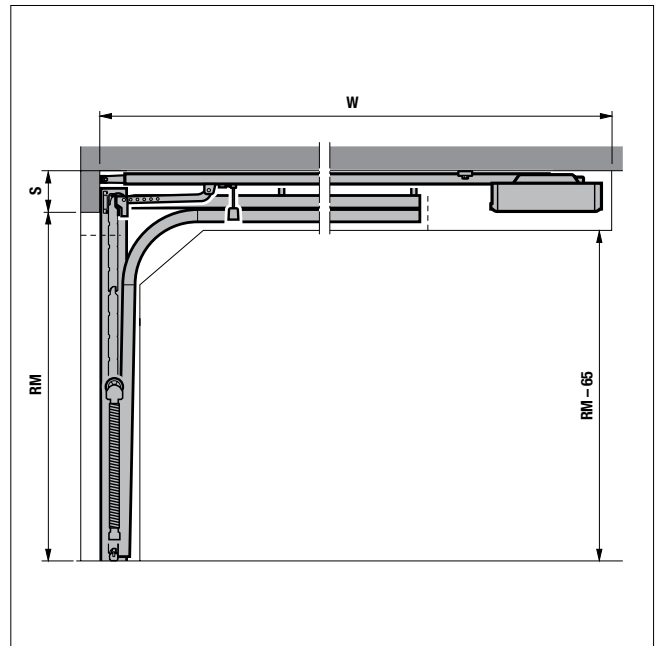

Disponibile dal 01.06.2023

PORTONI CON PORTINA PEDONALE INSERITA CON MOLLE A TRAZIONE

Passaggio comodo anche quando lo spazio è limitato nei progetti
di modernizzazione

- Ingombro architrave ridotto (S) di soli 115 mm invece di 210 mm con applicazione N
- Profondità soffitto (W) inferiore a quella di un'applicazione L senza motorizzazione
- Disposizione centrale della portina pedonale inserita
- Disponibile per portoni sezionali da garage LPU 42 fino a 3000 mm di larghezza portone con soglia rialzata di 85 mm o fino a 2500 mm di larghezza portone senza soglia

Portoni sezionali da garage

Pratici, comodi, protetti



Disponibile dal 01.06.2023

LPU 42 PREMIUMPLUS

Protezione completa per una minore corrosione nei climi costieri

- Lato esterno degli elementi con rivestimento finale e bordi verniciati
- Applicazioni portone, guide di scorrimento e dime di collegamento verniciati in bianco grigio RAL 9002
- Profili riempimento greca per una migliore tenuta nei passaggi tra gli elementi e nell'area della greca (per greca S, M e D)
- Disponibile per tutti i portoni sezionali da garage LPU 42 con superfici Woodgrain, Slategrain o Silkgrain



Disponibile dal 01.10.2023

ART 42 VITRAPLAN

Mix vincente di trasparenza e specchiatura

- Finestratura applicata a filo superficie in grigio
- Profili del telaio nascosti e in colore coordinato in nero intenso RAL 9005
- Listelli di rinforzo del manto e cerniere in nero intenso RAL 9005
- Aspetto del portone esclusivo per edifici residenziali moderni
- Disponibile fino ad una larghezza portone di 4000 mm

Portoni sezionali laterali

Comodi, semplici, trasparenti



Disponibile dal 01.06.2023

PORTONI CON PORTINA PEDONALE INSERITA

Passaggio confortevole liberamente selezionabile

- Posizione della porta liberamente selezionabile (ad eccezione dei due elementi esterni del portone sul lato chiusura o curva)
- A scelta con apertura verso l'esterno o verso l'interno
- Struttura identica a quella delle portine pedonali inserite con portoni sezionali da garage, con stesse applicazioni e stessi equipaggiamenti (bloccaggio multipunto non possibile)
- Soglie alte solo 60 mm
- Per tutti i portoni sezionali laterali HST 42

Disponibile dal 01.06.2023

TELAIO IN ALLUMINIO

Montaggio rapido e semplice non solo per ristrutturazioni

- Struttura rinforzata per il montaggio su pareti irregolari
- Anticorrosione grazie all'alluminio anodizzato
- Preassemblaggio completo del telaio prima dell'allineamento e del fissaggio alla parete del garage
- A richiesta per tutti i portoni sezionali laterali HST 42 / HART 42



Disponibile dal 01.10.2023

PORTONE TELAIO IN ALLUMINIO HART 42

Più luce e migliore ventilazione nel garage

- 12 varianti di riempimento con finestrate, griglie o pannelli
- Suddivisione uniforme dei riempimenti del portone
- Disponibili solo con motorizzazione

Varianti di riempimento

- 1 Lastra doppia in policarbonato, trasparente
- 2 Lastra doppia in acrilico, trasparente
- 3 Lastra doppia in acrilico, nella tonalità bianca (opalina / trasparente)
- 4 Lastra doppia in acrilico, opacizzato
- 5 Lastra multistrato alveolare
- 6 Lastra doppia in acrilico, nella tonalità grigia
- 7 Riempimento sandwich in poliuretano, liscio
- 8 Riempimento sandwich in poliuretano, gofrato
- 9 Lamiera forata in acciaio inox
- 10 Griglia stirata in acciaio inox
- 11 Griglia ondulata
- 12 Griglia elettrosaldata

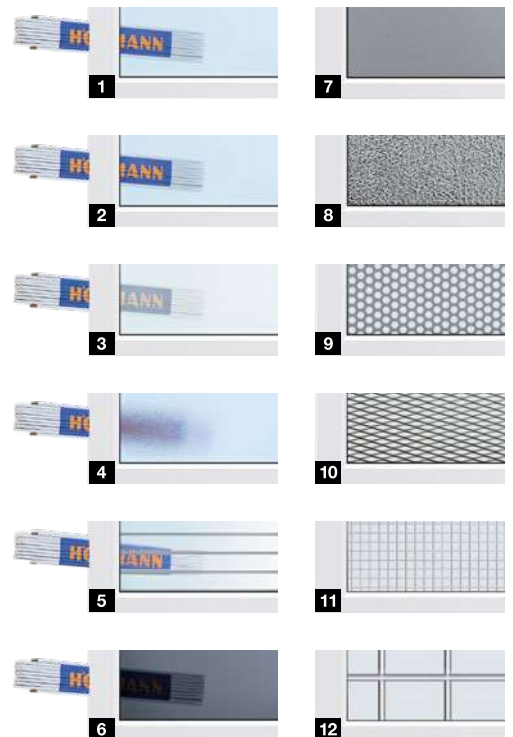

Motorizzazioni portone e sistemi Smart Home

Intelligenti, comodi, robusti



Disponibile dal 01.06.2023

GATEWAY WLAN

“Ehi Google, apri il portone”

- Comando vocale intelligente delle motorizzazioni portone ad es. dall'auto
- Connessione ad Apple Home, Amazon Alexa e Google Home tramite Hörmann Cloud “Connecting Doors” (necessario Amazon Skill / Google Action “Portone Hörmann”)
- Collegamento al bus HCP delle motorizzazioni per portoni da garage, motorizzazioni dei cancelli d'ingresso e comandi dei portoni industriali compatibili



Disponibile dal 01.06.2023

GATEWAY LOXONE

Domotica negli edifici residenziali e commerciali

- Utilizzo via Loxone App
- Collegamento al bus HCP delle motorizzazioni per portoni da garage, motorizzazioni dei cancelli d'ingresso e comandi dei portoni industriali compatibili



LOXONE



Disponibile dal 01.06.2023

TELECOMANDO HSI 3 BS

Ideale per il giardinaggio, per un giro in bicicletta o in moto

- Superficie gommata con pulsanti grandi per un facile utilizzo anche con i guanti
- 3 tasti funzione per motorizzazioni per portoni e serrature per porte
- Robusto e resistente agli agenti atmosferici
- Sempre a portata di mano grazie alla clip da cintura e al cordino



Disponibile a partire dall'autunno 2023

BOX DA GIARDINO

Conservazione sicura di cuscini, giocattoli e utensili da giardino

- Struttura robusta con rivestimento di alta qualità
- Due colori esterni allo stesso prezzo: RAL 9007 (grigio alluminio) e RAL 7016 (antracite)
- Comoda apertura grazie alla molla a gas di serie
- Bloccaggio a due punti con applicazioni in metallo e serratura cilindrica integrata per una maggiore sicurezza

Esclusiva Hörmann

Serratura cilindrica integrata nel coperchio

Porte d'ingresso in alluminio

Eleganti, sicure, di alta qualità



Disponibile dal 01.06.2023

PORTA D'INGRESSO A 2 BATTENTI TOPCOMFORT PORTAL

Maggiore larghezza di passaggio per portali d'ingresso rappresentativi

- Infrastruttura in alluminio con riempimento interno in schiuma di poliuretano e coibentazione termica molto buona (valore U_D fino a ca. $1,2 \text{ W}/(\text{m}^2 \cdot \text{K})$)
- Aspetto elegante della porta grazie ai pannelli in alluminio che ricoprono il battente all'interno e all'esterno
- Passaggio a filo superficie da battente principale a battente secondario
- Larghezza porta fino a 2600 mm e altezza 2500 mm
- Disponibile in 7 motivi della porta, 23 colori preferenziali, con maniglie e finestrature individuali



Disponibile dal 01.06.2023

MANIGLIA DI PROTEZIONE

Evita l'apertura delle porte da parte degli animali domestici

- Apertura della porta solo dopo circa 87° anziché 25° come con le maniglie convenzionali
- Non è necessario chiudere a chiave la porta
- Funzioni smart come ad es. apriporta elettrico, tastiera a codice o lettore di impronte digitali restano invariate
- Disponibile per tutte le porte d'ingresso in alluminio ThermoSafe, ThermoSafe Hybrid, ThermoPlan Hybrid, ThermoCarbon



Disponibile dal 01.09.2023

SCANALATURA DI MONTAGGIO PER AVVITAMENTO INVISIBILE

Aspetto della porta di alta qualità fin nei dettagli

- Bella vista di profilo nell'area di battuta senza teste delle viti visibili
- Elevata facilità di montaggio grazie a una più ampia scelta di viti
- Possibilità di aggiungere in modo impercettibile i fori in loco ai fori di fissaggio in fabbrica
- Di serie per tutte le porte d'ingresso a 1 battente ThermoSafe, ThermoSafe Hybrid e ThermoPlan Hybrid senza elementi laterali

Esclusiva Hörmann
brevetto depositato

Porte e portoncini d'ingresso in acciaio / alluminio

Eleganti, trasparenti



Disponibile dal 01.12.2023

PORTE D'INGRESSO A 2 BATTENTI THERMO65

Larghezza di passaggio ancora maggiore
per carrozzine, sedie a rotelle ecc.

- Coibentazione termica molto buona con un valore U_D fino a $1,1 \text{ W}/(\text{m}^2 \cdot \text{K})$
- Passaggio a filo superficie da battente principale a battente secondario
- Altezza della porta fino a 2250 mm
- Disponibile per tutti i motivi Thermo65¹⁾

¹⁾ eccetto il motivo 100, 410 S, 430 E

Disponibile dal 01.06.2023

PORTA D'INGRESSO THERMO65 MOTIVO 630 S

Per corridoi e ingressi luminosi

- Coibentazione termica molto buona con un valore U_D fino a $1,1 \text{ W}/(\text{m}^2 \cdot \text{K})$
- Ampia finestratura senza cornice
- Finestratura Satinato
- Maniglia in acciaio inox HB 38-2



Disponibile dal 01.06.2023

MANIGLIA ESTERNA IN ACCIAIO INOX HB 739

Design elegante e sensazione piacevole al tatto

- Acciaio inox spazzolato
- Lunghezza maniglia 1703 mm
- Forme rettilinee grazie al frontale della maniglia rettangolare
- Piacevole sensazione al tatto grazie alla parte posteriore arrotondata della maniglia
- Disponibile per Thermo65 motivi THP010, 600, 700, 750, 800

Disponibile dal 01.06.2023

PORTA PER PORTICATI MOTIVO 610 S

Più luce negli appartamenti delle case plurifamiliari
con porticati

- Isolamento acustico eccellente fino a 42 dB
- Coibentazione termica molto buona con un valore U_D fino a $1,1 \text{ W}/(\text{m}^2 \cdot \text{K})$
- A richiesta con equipaggiamento di sicurezza RC 2
- Finestratura senza cornice
- Finestratura Satinato
- A richiesta con elemento laterale (isolamento acustico fino a 37 dB)

Porte in acciaio

Pratiche, funzionali, combinate

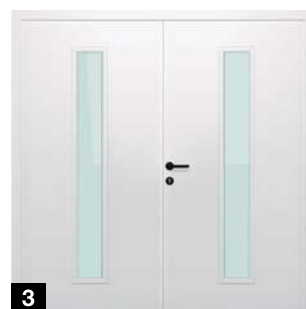

Disponibile dal 01.12.2023

**PORTA MULTIUSO A 2 BATTENTI
MZ THERMO65**

Maggiore larghezza di passaggio per ambienti di lavoro e hobby

- 1 THP 011
- 2 THP 021S
- 3 THP 051S

- Passaggio a filo superficie da battente principale a battente secondario senza traversa centrale visibile
- Bloccaggio integrato nel battente secondario
- Battente e taglio a taglio termico per evitare la formazione dell'acqua di trasudamento in locali riscaldati
- Elevata coibentazione termica con un valore U_D fino a $0,88 \text{ W}/(\text{m}_2 \cdot \text{K})$
- Disponibile per tre motivi





PORTE PER EDIFICI
INDUSTRIALI E RESIDENZIALI
FINESTRATURE PANORAMICHE
CHIUSURE ANTINCENDIO

Chiusure antincendio

Certificate, funzionali, internazionali

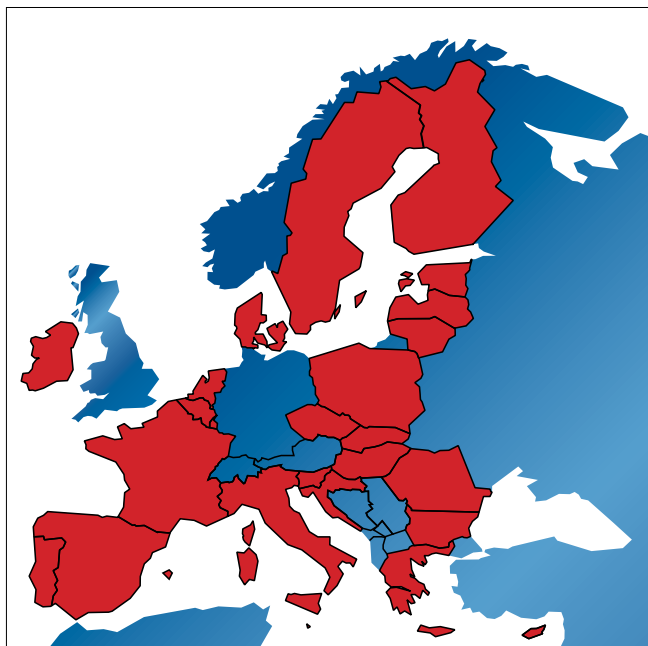

Già disponibile

PORTE PER EDIFICI INDUSTRIALI E RESIDENZIALI CON MARCATURA CE EUROPEA

Prova delle prestazioni del prodotto ad opera della
Valutazione tecnica europea (ETA)

- Marcatura CE per porte da interno
- Valide per tutti i paesi europei (esclusi i paesi DACH)
- Esecuzione a 1 e 2 battenti
- A richiesta con griglia antincendio
- Disponibile come porta in acciaio per edifici industriali e residenziali H60 OD e H120 OD



Già disponibile

PORTONI A SOLLEVAMENTO VERTICALE FHT OD CON MARCATURA CE

Validità in tutti i paesi europei

- Marcatura CE secondo i requisiti europei di protezione antincendio
- Collaudati e certificati secondo le norme prodotto EN 16034 e EN 13241
- Disponibili fino a 7000 mm di larghezza e 6125 mm di altezza





Disponibile dal 01.09.2023

SISTEMA FLESSIBILE IN TESSUTO FLEXFIRE

Più opzioni grazie a più classi di protezione
antincendio

- Protezione antincendio realizzata in tessuto in fibra di vetro per edifici industriali e residenziali
- Esecuzione isolata nella classe di protezione antincendio EI230 fino a max. 4000 x 4000 mm
- Ulteriori esecuzioni come chiusura locale e con riduzione delle radiazioni

Già disponibile

PULSANTE DI ATTIVAZIONE MULTIFUNZIONE H-BS

Molteplici funzioni in un pulsante compatto

- Pulsante Apre – Stop – Chiude (per il comando delle motorizzazioni SupraMatic e ITO)
- Pulsante di sgancio manuale “Chiusura della chiusura”
- Segnale ottico-acustico integrato
- Montaggio rapido sopra intonaco
- Disponibile per tutti i cancelli scorrevoli in acciaio e acciaio inox OD e per il sistema flessibile in tessuto FlexFire





PORTONI INDUSTRIALI,
MOTORIZZAZIONI
TECNOLOGIA
DI CARICO-SCARICO
SISTEMI DI CONTROLLO
DEGLI ACCESSI

Portoni sezionali industriali

Esclusivi, armoniosi, sostenibili



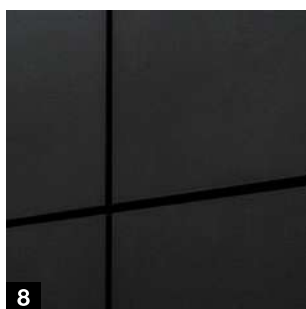
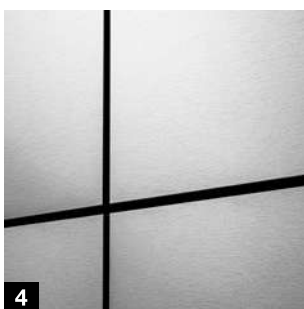
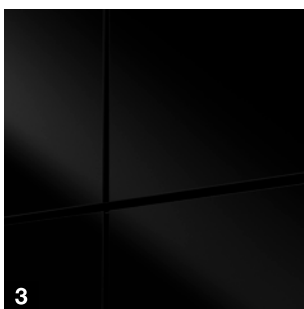
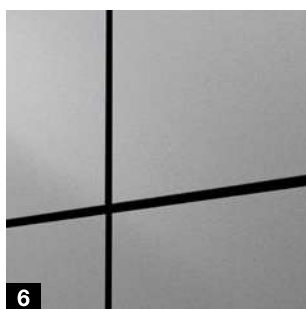
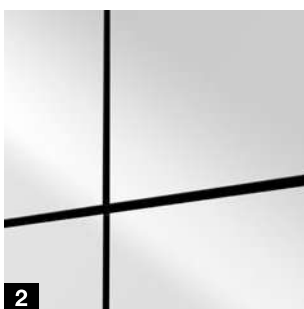

Disponibile dal 01.06.2023

ASPETTI ESCLUSIVI DEI PORTONI

Con rivestimento per facciate

- Pannelli per facciate applicati ALUCOBOND® o TRESPA® METEON®
- Opzioni di configurazione personalizzate dai colori opachi alla specchiatura
- Disponibile per portoni sezionali in alluminio ALR F42 Vitraplan AT

ALUCOBOND®

TRESPA®

- 1 naturAL Reflect 405*
- 2 Solid Colours Pure White 10 / 100
- 3 Solid Colours Black 326
- 4 naturAL Brushed 400

Ulteriori informazioni reperibili al sito www.alucobond.com

- 5 Italian Walnut NW08 Matt
- 6 Paris Silver LM 5101 Diffuse
- 7 Anthracite Grey A25.8.1 Satin
- 8 Natural Slate NA18 Matt

Ulteriori informazioni reperibili al sito www.trespa.com

* Il pannello ALUCOBOND® naturAL Reflect 405 è costituito in alluminio lucido con un rivestimento protettivo trasparente. La lucentezza metallica conferisce agli oggetti un aspetto nobile e vivace. Naturalmente si possono verificare dei riflessi, di cui si deve tenere conto nella progettazione. In alternativa, è possibile scegliere la superficie naturAL Brushed 400, che evita possibili riflessi fastidiosi grazie alla sua superficie strutturata.

Portoni sezionali industriali

Pratici, semplici, economici

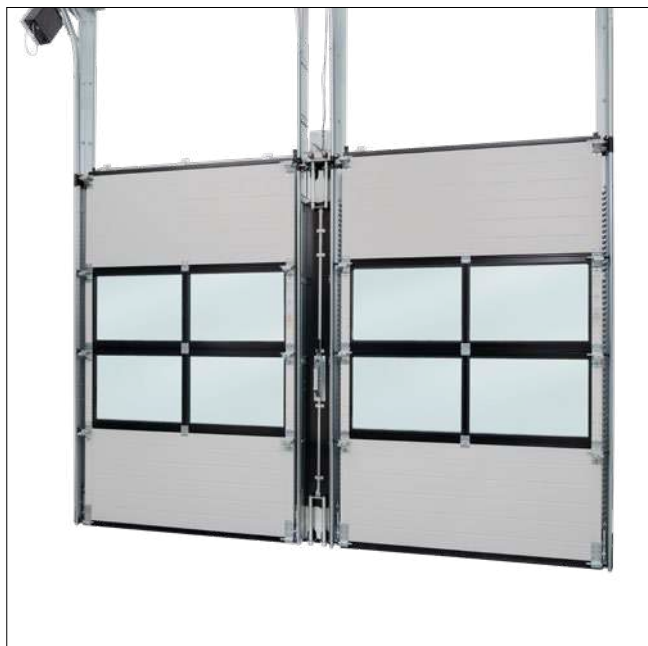



Ordinabile dal 01.09.2023

PORTONE SEZIONALE INDUSTRIALE CON SUPPORTO CENTRALE MOBILE

Per varchi fino a 30 m di larghezza

- Montaggio di due o tre portoni con supporto centrale in aperture fino a 30 m di larghezza
- Apertura del portone singola (a risparmio energetico) o completa
- I supporti centrali vengono spinti lateralmente in modo rapido e semplice grazie a una guida scorrevole dietro l'architrave
- Particolarmente economico in termini di trasporto, montaggio ed assistenza
- Disponibile per portoni sezionali industriali con applicazione H

Portoni sezionali industriali

Economici, rapidi e semplici



Già disponibile

PORTONE PER LOGISTICA CON TIRANTI DIAGONALI AL TELAIO

Se non è possibile la sospensione a soffitto

- Sostegno delle guide di scorrimento orizzontali con tiranti diagonali sul telaio
- Collegamento della guida di scorrimento orizzontale di più portoni tra loro e con l'edificio
- Disponibile per portoni sezionali industriali con applicazione H/HU nel campo $LZ \leq 3000$ e $RM \leq 3250$

Disponibile dal 01.06.2023

PARANCO PER L'AZIONAMENTO DI EMERGENZA DEI PORTONI MOTORIZZATI

Prontezza operativa rapida in caso di interruzione di corrente

- Apertura rapida e semplice del portone in caso di interruzione di corrente grazie al paranco con catena
- Eliminazione della barra sul manto
- Nessuna restrizione per le esecuzioni del portone con portina pedonale inserita
- Disponibile per tutti i portoni sezionali industriali



VANTAGGI DI MONTAGGIO PER PORTONI SEZIONALI INDUSTRIALI

Montaggio più rapido e semplice

Disponibile dal 01.06.2023

Angolare di fissaggio **1** per supporto per albero

- Per un facile montaggio della molla di torsione da parte di una sola persona
- Disponibile per tutti i portoni sezionali industriali

Disponibile dal 01.09.2023

Dispositivo di tensionamento della molla **2**

- Per un facile tensionamento delle molle di torsione con l'ausilio di un avvitatore a batteria
- Disponibile per tutti i portoni sezionali industriali

Esclusiva Hörmann

angolare di fissaggio per supporto per albero

Motorizzazioni e accessori

Semplici, comodi, sicuri

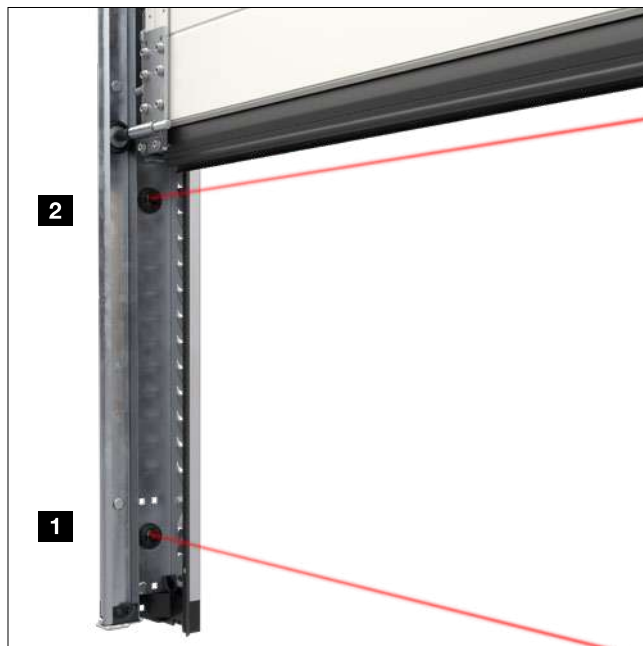

Disponibile dal 01.06.2023

MOTORIZZAZIONI PER PORTONI INDUSTRIALI WA 500

Installazione più rapida e semplice

- Parte di potenza integrata, quindi non sono più necessari i comandi A e B
- Compatibili con i comandi per portoni industriali 545, 560 con modulo Bluetooth per una facile messa in funzione e manutenzione in loco tramite l'app BlueControl

Disponibile dal 01.06.2023

FOTOCELLULA UNIDIREZIONALE EL 501

Soluzione economica per una maggiore sicurezza

- Integrata nell'intelaiatura del portone
- Fotocellula EL 501 per la protezione delle persone **1**
- Protezione delle cose aggiuntiva o alternativa con la fotocellula EL401 **2** a 600 mm di altezza
- Disponibile per i portoni sezionali industriali con i comandi 545, 560



Disponibile dal 01.06.2023

BLOCCAGGIO DEL PORTONE

Sicurezza confortevole

- Bloccaggio automatico del perno dei sistemi di chiusura in posizione di finecorsa di "CHIUSURA"
- Sbloccaggio d'emergenza manuale
- Variante ETV1-HCP per comandi 545, 560
- Variante ETV1 per comandi 360, 445 R, 460 R e comandi di terzi
- Disponibile per tutti i portoni sezionali industriali e le serrande avvolgibili DD



Disponibile dal 01.06.2023

ANCORA ANTITEMPESTA W4

Classe di resistenza al vento 4 con serrande avvolgibili di grandi dimensioni

- Classe di resistenza al vento 4 fino a 12000 mm di larghezza portone o 9000 mm di altezza portone
- Guide rinforzate
- Manto per serrande avvolgibili Decotherm S
- Disponibile per serranda avvolgibile DD



Esclusiva Hörmann

Portoni a scorrimento rapido

Estremamente rapidi, trasparenti, sicuri

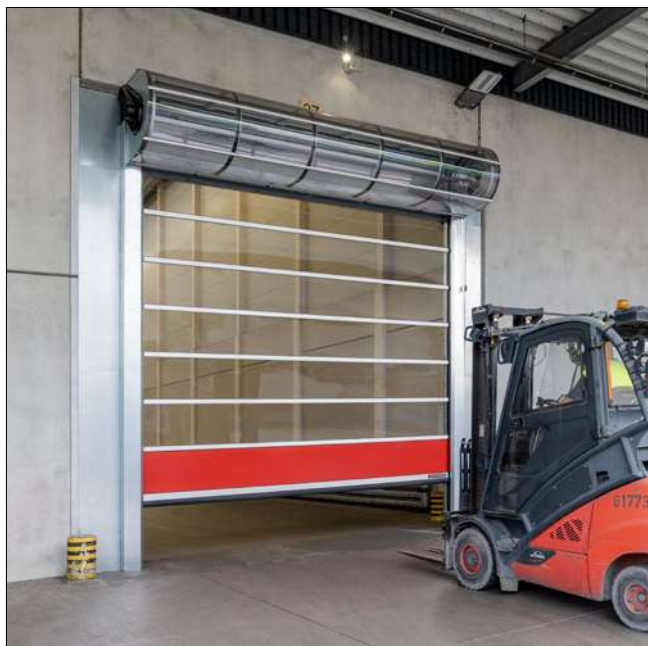

Già disponibile

PORTONE CON AVVOLGIMENTO A SPIRALE TURBO TURBOLUX

Il portone con avvolgimento a spirale Turbo più rapido al mondo

- Apertura del portone a velocità record di oltre 4 m/s
- Massima trasparenza del 90 % della superficie del manto senza montanti verticali
- Necessità di manutenzione ridotta nell'esecuzione del portone HS 5040 TurboLux con bilanciamento del peso tramite contrappesi

Disponibile dal 01.06.2023

PORTONE A SCORRIMENTO RAPIDO V4020 PROTECT

Portone per la protezione delle macchine per i requisiti della sicurezza sul lavoro e dei processi di produzione

- Potente motore tubolare con funzionamento d'emergenza per l'apertura di emergenza tramite una motorizzazione da 1/2 pollice
- Performance Level d tramite interruttore di finecorsa di sicurezza cat. 4
- Conforme alle caratteristiche di sicurezza delle norme EN 1088, EN ISO 13849-1, EN 62061



Ordinabile dal 01.09.2023

CENTRALINE DI COMANDO DELLE PEDANE DI CARICO 560

Smart, più funzioni e possibilità di collegamento

- Tastiera illuminata e display a 4 cifre a 7 segmenti per marca temporale degli eventi
- Bluetooth di serie
- Interfaccia bus HCP per accessori intelligenti come ad es. gateway SmartControl
- Semplice comunicazione con le centraline di comando 545, 560 tramite interfaccia CAN-Bus senza schede relè o contatti Reed aggiuntivi
- Processi automatizzati in funzionamento semiautomatico (in combinazione con la centralina di comando 545, 560)
- Comando integrato per un portale isoteramico gonfiabile
- Scheda di espansione per connessioni aggiuntive, come telo avvolgibile, respingente antiurto mobile VBV5, generatore di segnale e assistenza all'attracco DAP



NetControl

Per ulteriori informazioni vedere pagina 59



SmartControl

Soluzione tutto-compreso per funzioni sempre affidabili



BlueControl

Impostazione e regolazione smart del comando tramite app



Funzione di risparmio energetico

Esecuzioni

- 1 Comando 560 S per pedane di carico a spondina ribaltabile
- 2 Comando 560 T per pedane di carico con fronte estendibile
- 3 Comando 560 V per pedane di carico HTLV4 con fronte estendibile a 3 elementi

Tecnologia di carico-scarico

A risparmio energetico, flessibile, resistente

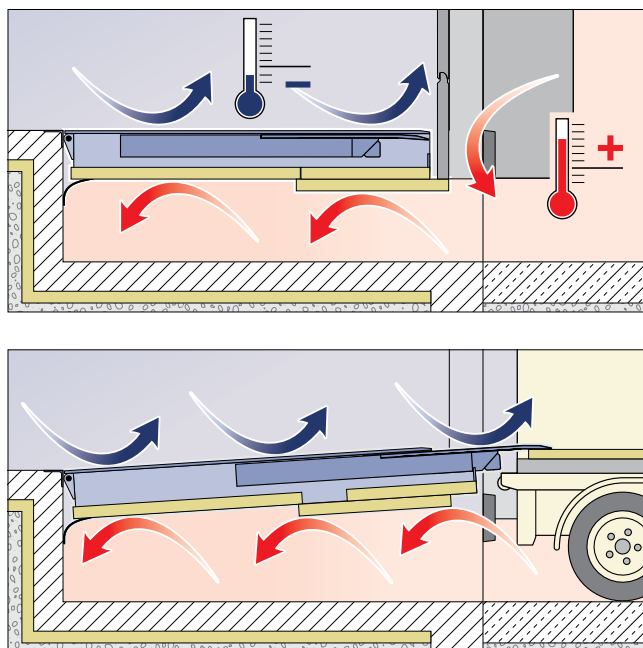

Già disponibile

PEDANA DI CARICO CON FRONTE ESTENDIBILE HTL2 ISO DOBO

Miglioramento della coibentazione termica di ca. il 55 %* in posizione di riposo e durante il carico

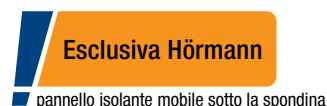

- Isolamento ottimale durante il carico grazie al pannello isolante spesso 50 mm sotto la piattaforma e al pannello isolante mobile sotto la sponda
- Realizzazione particolarmente semplice di un punto di carico-scarico DOBO a risparmio energetico grazie alla combinazione di un portone sezionale standard, guidato fino al pannello isolante e al gradino DOBO a livello (alto 250 mm)
- Catena del freddo chiusa grazie all'apertura delle porte del veicolo dopo l'attracco
- Di facile montaggio grazie all'isolamento completamente premontato
- Adatta al meglio ai veicoli refrigerati con pianale di carico incassato grazie al tipo di sponda IC con circa 390 mm di lunghezza di sostegno libera

* Rispetto ad una pedana di carico non isolata

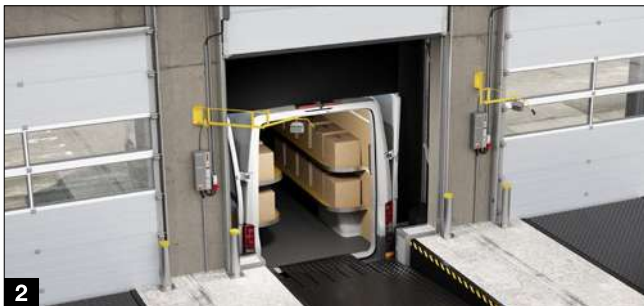

Già disponibile

PEDANA DI CARICO HTLV4 IN 3 ELEMENTI CON FRONTE ESTENDIBILE

Solo un punto di carico-scarico per autocarri e furgoni

- Autocarro **1**: Estensione del fronte estendibile su tutta la larghezza (carico nominale 60 kN)
- Furgone **2**: Estensione del segmento centrale, segmenti laterali seguono con una distanza predefinita dal segmento centrale fino al veicolo (carico nominale 20 kN)
- Compensazione del peso, controllata da sensori, per lo sgravo del furgone per le consegne
- Di serie con comando 560 V (vedere pagina 55)

Già disponibile

PEDANA DI CARICO CON FRONTE ESTENDIBILE HTL2 100 KN

Per il carico-scarico di merci pesanti o per una frequenza di carico-scarico particolarmente elevata

- Pedana di carico particolarmente stabile con carico nominale di 100 kN secondo EN 1398
- Lunghezze di avanzamento 500 mm, 1000 mm nonché 1200 mm (con 1200 mm fronte estendibile carico nominale 83 kN)
- A richiesta con con soppalchi adeguatamente caricabili come sottostruttura di un boccaporto prefabbricato

Tecnologia di carico-scarico

Sicura, comoda, affidabile



Già disponibile

PORTELLONE DI CARICO MECCANICO MRF

Sicurezza sul lavoro grazie alla zona di sicurezza

- Portellone di carico con posizione di riposo verticale
- Compensazione dell'altezza fino a 85 mm sopra e 124 mm sotto il livello della rampa
- Mensole zincate, predisposte per respingenti antiurto in gomma, PU o acciaio, a scelta con ringhiera
- Zona di sicurezza tra respingente antiurto e portellone di carico
- Abbassamento senza sforzo della piattaforma con l'ausilio di un'asta di manovra
- Due molle a gas per il bilanciamento del peso e per il supporto del funzionamento

Già disponibile

SISTEMA DI BLOCCAGGIO RUOTA MANUALE MWB2

Posizione di attracco sicura dell'autocarro durante l'operazione di carico-scarico

- Struttura robusta, adatta per tutti i comuni autocarri
- Altezza di bloccaggio di 300 mm: sufficientemente alta per evitare che il veicolo si allontani e sufficientemente bassa per evitare la collisione con i parafranghi o le carenature del veicolo
- Uso semplice e quasi intuitivo
- Sensori per il riconoscimento del corretto bloccaggio e il successivo sblocco del punto di carico-scarico
- Sblocco del punto di carico-scarico solo con contatto diretto della ruota (nessuna falsa sicurezza)



Studio

NETCONTROL

Monitoraggio e controllo di impianti di portoni industriali e della tecnologia di carico-scarico

- Panoramica trasparente dello stato del portone e/o della pedana di carico-scarico sui computer principali
- Collegamento in rete smart di più centraline di comando 545, 560 o comando per pedane 560
- Integrazione nella rete locale
- Possibile integrazione ad es. di contatti per porta tramite scheda I/O
- Cablaggio semplice e rapido grazie alla connessione BUS
- Disponibile su richiesta



Integrazione nella rete locale



Disponibile dal 01.06.2023

TELECOMANDO HSI 3 BS

Per piccoli capannoni con un massimo di 3 portoni industriali

- 3 tasti funzione per motorizzazioni portone
- Robusto e resistente agli agenti atmosferici
- Sempre a portata di mano grazie alla clip da cintura e al cordino
- Superficie gommata con pulsanti grandi per un facile utilizzo anche con i guanti da lavoro

Tecnologia di carico-scarico

Speciale, individuale, universale

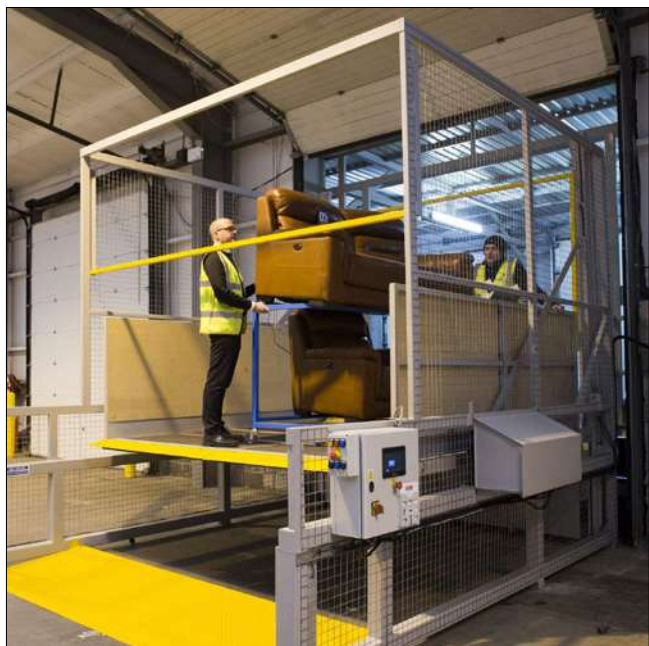

Disponibile dal 01.06.2023

SOLUZIONI SPECIALI PER LA TECNOLOGIA DI CARICO-SCARICO

Sistemi modulari per un montaggio rapido

- Ponti elevatori a due piani per il carico e lo scarico efficienti dei rimorchi con due livelli di carico
- Ponti elevatori per colmare i dislivelli tra il livello del capannone e il livello della carreggiata, in alternativa ai sollevatori a forbice (non è necessaria la fossa)
- Rampe di regolazione individuali per compensare dislivelli e inclinazioni
- Montacarichi per soppalchi per il trasporto di merci tra i diversi piani del capannone

Porte a battente

Igieniche, robuste, funzionali



Disponibile dal 01.06.2023

PORTE A BATTENTE IN POLIETILENE (PE) E ACCIAIO INOX

Soluzioni robuste e durature

- Battenti in PE per alimenti, resistenti al freddo, all'acqua e in 10 diversi colori standard con 10 anni di garanzia sul battente
- Battente in acciaio inox con anima in schiuma in due diversi design
- Sistemi di cerniere a manutenzione ridotta, robusti e duraturi, con angolo di apertura di 90° o 180° per battente
- Equipaggiamento con protezione per le dita o protezione paracolpi opzionale
- Grado di prefabbricazione elevato, quindi montaggio semplice e rapido
- Produzione su misura con tempi di produzione ridotti
- Diverse soluzioni di montaggio a seconda del tipo di parete

Portoni per garage collettivi

Innovativi, compatti, a manutenzione ridotta



Disponibile dal 01.06.2023

PORTONE BASCULANTE ET 500 SERIE 3

La soluzione migliore per i garage collettivi anche direttamente sui marciapiedi

- Nessuna oscillazione durante l'apertura e la chiusura **1**
- Respingenti antiurto, rotelle di scorrimento con doppia gomma e molle di smorzamento per un'apertura e una chiusura scorrevoli, molto silenziose e sicure
- Utilizzo del posto auto direttamente accanto al portone grazie alla ridotta profondità del telaio
- Telaio a filo superficie e cartelle del contrappeso nel colore del manto
- Protezione anticorrosione elevata (classe C4, a richiesta classe C5)
- Struttura del portone a manutenzione ridotta con tecnica a contrappesi esente da usura, progettata per almeno 250000 cicli di manovra
- Motorizzazione di serie SupraMatic HT3 con comando 360
- Due fotocellule premontate integrate nel telaio nonché sicurezza sul bordo di chiusura attiva predisposta in fabbrica



Disponibile dal 01.06.2023

PORTINA PEDONALE INSERITA PER ET 500 SERIE 3

Comoda entrata e uscita dai garage collettivi

- Soglia alta solo 50 mm
- Sigillatura della soglia su entrambi i lati per una buona tenuta del pavimento
- Guarnizione della porta perimetrale per una migliore coibentazione termica con motivi chiusi
- Cerniere nascoste per un aspetto armonioso
- Chiudiporta aereo integrato per un aspetto elegante

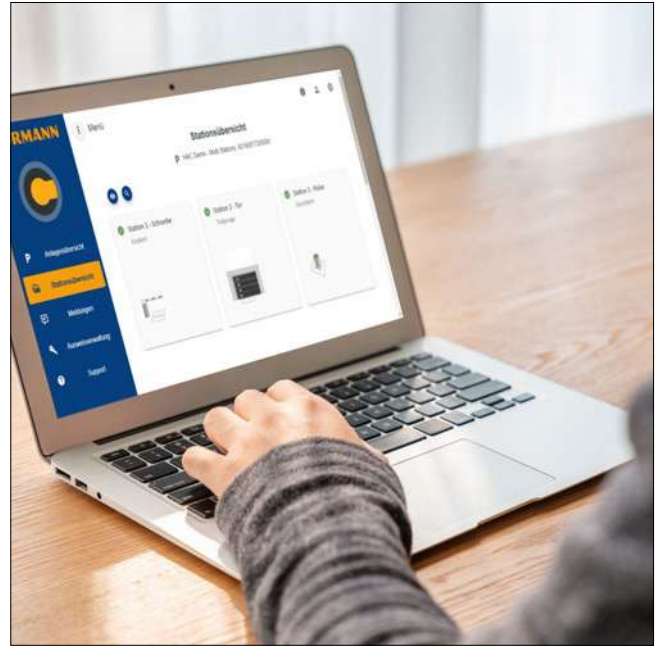

Disponibile dal 01.07.2023

HÖRMANN ACCESS CONTROL (HAC) PER ET 500

Controllo degli accessi per garage collettivi

- Comando Access Control in alloggiamento industriale esteso (adattabile alla centralina di comando)
- Gestione comoda delle autorizzazioni di accesso per i garage collettivi
- Gestione delle identificazioni per un massimo di 2000 contrassegni di parcheggio
- Gestione utenti con assegnazione delle autorizzazioni
- Riconoscimento targa o tecnologia RFID a ampio raggio per accessi agevolati
- Possibilità di utilizzo locale del server web o di sincronizzazione tramite server

Sistemi di controllo degli accessi

Intelligenti, funzionali, comodi



Già disponibile

BARRIERE AUTOMATICHE

SH 50 / SH 100

Barriere a prezzo vantaggioso con sbarra ovale

- La protezione antiurto intelligente arresta la chiusura della barriera in caso di ostacoli
- Illuminazione a LED integrata nella calotta per la segnalazione ottica dello stato della barriera
- Radioricevitore Hörmann BiSecur integrato (di serie con barriera SH 100 o a richiesta con barriera SH 50)
- Disponibili fino alla larghezza di blocco di 4710 mm (SH 50) o 5750 mm (SH 100)

Sistemi di controllo degli accessi

Sicuri, a manutenzione ridotta, facili da usare



DISSUASORI ELETTROMECCANICI SECURITY

Dissuasori automatici ecologici

- Con manutenzione ridotta in quanto non è necessario controllare i componenti idraulici, la pressione e il livello dell'olio
- Di facile manutenzione, grazie a motori 24 V DC brushless non soggetti praticamente ad usura e pochi componenti di azionamento
- Soddisfano i severi requisiti ambientali, poiché non viene utilizzato olio idraulico
- Semplice sostituzione dei dissuasori idraulici con diametro 220 mm e 275 mm possibile senza ulteriori lavori di costruzione, grazie al montaggio nella cassetta di fondazione esistente
- Tutti i dissuasori A 220 / A 275 – 600 / 800 E progettati per 1000 cicli al giorno

Disponibile dal 01.06.2023

1 A 127-600 / 800 E

Diametro: 127 mm
Altezze di blocco: 600 e 800 mm
100 cicli/giorno
Durata nel tempo: 200000 cicli totali

Già disponibile

2 A 220-600 / 800 E

Diametro: 220 mm
Altezze di blocco 600 e 800 mm
1000 cicli/giorno
Durata nel tempo: 1500000 cicli totali

Già disponibile

3 A 275-600 / 800 E

Diametro: 275 mm
Altezze di blocco 600 e 800 mm
1000 cicli/giorno
Durata nel tempo: 1500000 cicli totali



Sistemi di controllo degli accessi

Sicuri, a manutenzione ridotta, facili da usare



Già disponibile

DISSUASORI AMOVIBILI SECURITY

LINE R 220-600 / 800

Rimozione più semplice grazie al peso ridotto

- Diametro: 220 mm
- Altezze di blocco: 600 e 800 mm
- Peso inferiore (19/23 kg) rispetto ai dissuasori R 275-600/800 (22/28 kg)
- Serratura UE standard secondo DIN 18252





DISSUASORI DI DESIGN

Eleganti con funzioni supplementari

- Diametro: 140 mm
- Altezza di blocco: 900 mm
- Coperchio bombato
- Disponibili in grigio antracite RAL 7016 (di serie) e acciaio inox V2A spazzolato (su richiesta)

Già disponibile

Dissuasore di design R 140-900 **1**

- Dissuasore amovibile con serratura e soli 7 kg di peso

Disponibile dal 01.06.2023

Dissuasore di design F 140-900 LH **2**

- Con alloggiamento per lucchetto per biciclette

Sistemi di controllo degli accessi

Sicuri, dall'aspetto identico, certificati



Disponibile dal 01.06.2023

DISSUASORI SECURITY LINE DA 127 MM DI DIAMETRO

Dall'aspetto identico in tutte le esecuzioni

- Diametro: 127 mm
- Altezze di blocco: 600 e 800 mm
- Disponibili come dissuasori automatici, semiautomatici, fissi e amovibili

- 1 Automatico, elettromeccanico A 127-600 / 800 E
- 2 Automatico, idraulico A 127-600 / 800 H
- 3 Semiautomatico S 127-600 G
- 4 Amovibile R 127-600 / 800 (già disponibile)
- 5 Fisso F 127-600 / 800 CF
- 6 Fisso F 127-600 / 800 BR





Disponibile dal 01.11.2023

DISSUASORE A FONDAZIONE RIDOTTA CON FORZA D'IMPATTO DI 3 MILIONI DI JOULE

Massima sicurezza con una profondità di installazione minima

- Dissuasori a fondazione ridotta fissi
F 275-3MJ-900 / 1200 SF
- Energia d'urto 3 MJ testata
(autocarro da 12 tonnellate a 80 km/h)
- Diametro: 275 mm
- Altezze di blocco: 900 e 1200 mm
- Profondità di installazione ridotta di soli 200 mm



Sistemi di controllo degli accessi

Certificati, mobili, modulari



Già disponibile

OKTABLOCK TR

Certificato secondo DIN SPEC 91414-1:2021

- Protezione da impatti di veicoli provenienti da qualsiasi direzione grazie alla geometria ad asse simmetrico
- Kit per l'installazione successiva per soddisfare il più recente standard DIN SPEC 91414-1 per la protezione degli accessi mobili
- Ulteriori certificazioni in conformità agli standard internazionali BSI PAS68:2013 e IWA-14-1:2013 Test d'urto standard "N2 / N2A"
- Possibilità di acquisto o affitto

Esclusiva Hörmann



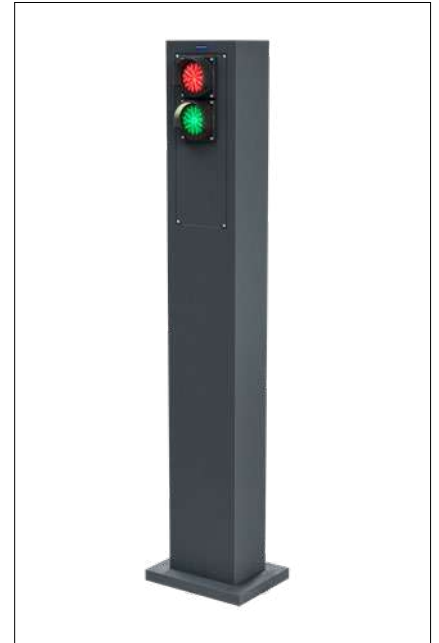

Disponibile dal 01.10.2023

ROAD BLOCKER TEMPORANEO ROAD BLOCKER M30

Dissuasore temporaneo nel sistema modulare

- Altezza di blocco: ca. 850 mm
- Certificazione secondo DIN SPEC 91414-1 (nella progettazione)
- Moduli con elemento di blocco retrattile
- Moduli per il passaggio pedonale
- Semplice connessione e libera combinazione dei singoli moduli
- Combinabile con il dissuasore temporaneo OktaBlock

Già disponibile

COLONNINA RETTANGOLARE

Più spazio per comandi e strumenti di comando

- Dimensioni: 300 × 200 × 2000 mm
- Materiale: acciaio
- Verniciatura di serie: grigio antracite RAL 7016 (a richiesta in RAL a scelta)
- Dotazione su 1 o 2 lati
- Più spazio per un massimo di 5 comandi e strumenti di comando

Provate la qualità Hörmann nelle nuove costruzioni e ristrutturazioni

Con Hörmann potrete pianificare tutto in modo ottimale. Le nostre soluzioni accuratamente integrate tra loro vi offrono prodotti premium con elevata sicurezza e funzionalità per valorizzare ogni prospettiva architettonica.

PORTONI DA GARAGE. MOTORIZZAZIONI PER PORTE E PORTONI. PORTE D'INGRESSO. PORTE PER INTERNI. PORTE IN ACCIAIO. TELAI. SOLUZIONI PER IL DEPOSITO.



I portoni illustrati presentano a volte equipaggiamenti speciali che non corrispondono sempre all'esecuzione standard. Per motivi di stampa, la rappresentazione dei colori e delle superfici non è perfettamente fedele all'originale. Diritti d'autore riservati. Riproduzione, anche parziale, solo previa nostra autorizzazione. Con riserva di modifiche.